

G160S

ISIS Geared Press Machine

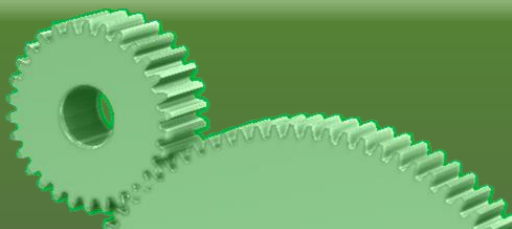

ボルスター左右幅
1600mm対応

ギア減速機構採用で
低速回転に対応

ストローク最大
120mmを確保

3次元測定機による
徹底した部品精度管理

総合隙間はJIS特級の
1/2を実現

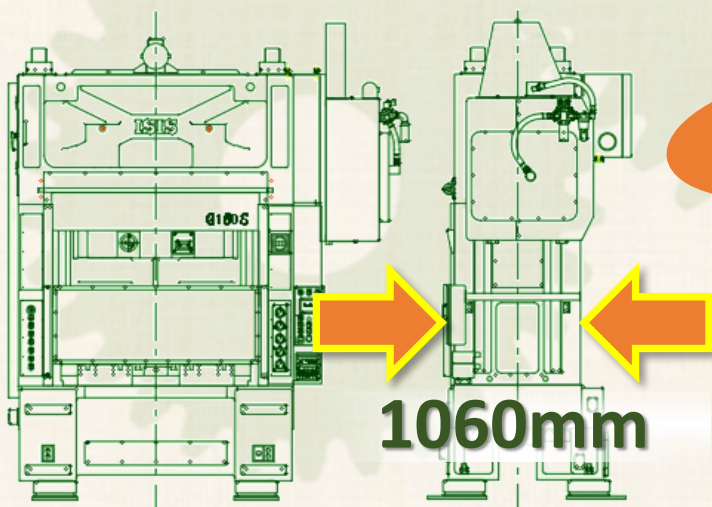

新設計

コラム前後幅を
スリム化



作業スペースを確保

外觀図

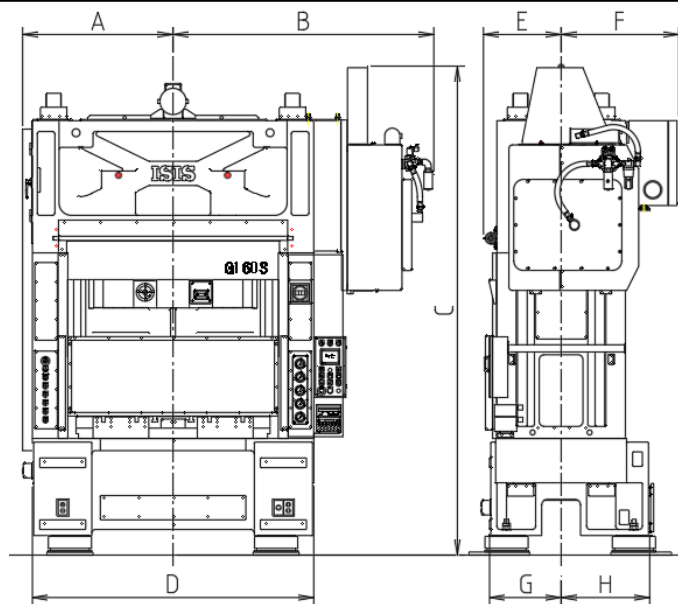

単位:mm

トルク能力線図(120mmSt)

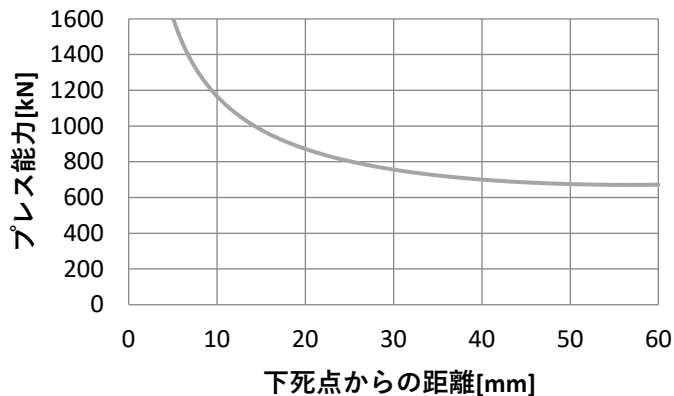

外形寸法図

機種名	G160S II
A	1240
B	2150
C	4030
D	2320
E	640
F	970
G	590
H	730

仕事能力線図

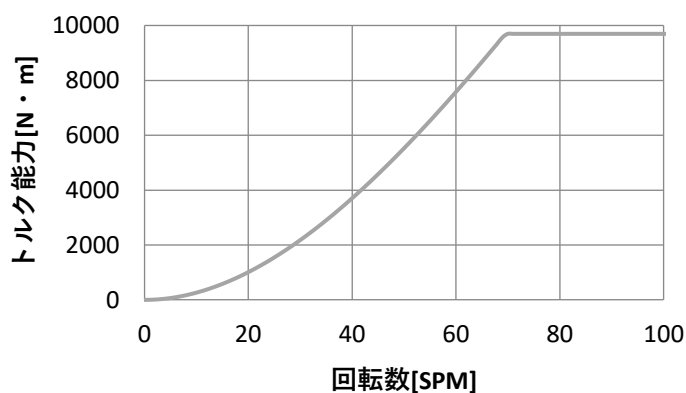

主な仕様

機種名		G160S II
加圧能力	kN	1600
ストローク長さ	mm	120
毎分ストローク数	min ⁻¹	150
ダイハイト	mm	430
スライド調整量	mm	70
スライド面積	mm	1600×550
ボルスタ面積	mm	1600×700
メインモータ	kW	18.5
ベッドオープニング	mm	1500×150
サイドオープニング	mm	360
総重量	ton	29
本体塗装色	-	日塗工A25-75B
スライド塗装色	-	日塗工A22-50B

事業所/OFFICE		住所/ADDRESS		E-mail	TEL	FAX
本社・工場	HEAD OFFICE / FACTORY	〒452-0836 名古屋市西区新木町1	1 ARAKI-Cho NISHI-Ku NAGOYA, JAPAN 452-0836	isis@isisinc.jp	052(503)5125(代)	052(503)5126
営業本部	SALES OFFICE	〒452-0836 名古屋市西区新木町1	1 ARAKI-Cho NISHI-Ku NAGOYA, JAPAN 452-0836	nagoya@isisinc.jp	052(504)5201(代)	052(504)5210
横浜連絡事務所	YOKOHAMA OFFICE	〒221-0001 横浜市神奈川区西寺尾2-38-11-206	2-38-11-206, NISHITERAO KANAGAWA-Ku YOKOHAMA, JAPAN 221-0001	atou@isisinc.jp	045(642)6705	045(642)6706
昆山メンテナンス取扱店 昆山愛西施机械有限公司	KUNSHAN MAINTENANCE DEALER	〒215300 江蘇昆山市玉山鎮紫竹路青	302 Room.No26 Qing cheng zhi lian,Zi zhu Road,Yu shan Town,Kunshan City,Jiangsu 215300,P.R.China	bai@isisinc.jp	+86-512-57820419	+86-512-57820499
関連子会社 株式会社 アイピーエス	ALLED AN AFFILIATED DEALER IPS Inc.	〒452-0836 名古屋市西区新木町1	1 ARAKI-Cho NISHI-Ku NAGOYA, JAPAN 452-0836	ipe@isisinc.jp	052(325)6080	052(503)5175